

J.O.S.G.

日本一般臨床医矯正研究会

2025年 第44回 総会

メインテーマ：予防矯正（その5）

2025年4月13日（日）

- ※ 建築会館（東京・田町）
- ※ 午前10時より（9時30分 受付開始）午後5時閉会
- ※ 当日会費：正会員 15,000円：特別会員・終身会員 10,000円：非会員 20,000円
準会員・臨床研修医 5,000円（事前登録についてはパンフレットをご覧ください）

[建築会館（東京・港区）]

〒108-8414 東京都港区芝5-26-20 TEL03-3769-2977(当日ホール直通)

- * JR山手線・京浜東北線 田町駅（徒歩3分）
- * 都営地下鉄浅草線・三田線 三田駅（徒歩3分）
- * 駐車場はございません



* 宿泊される方は、各自でお早めにご予約下さい。

2025年の開催予定

例会 11月9日（日）建築会館

開催日：2025年4月13日（日）

司会：長谷川 千尋 先生

開会挨拶：勝 沼 稔 会長

9：30 受付開始

10：00 教育講演

「治療行程をスムーズに早くするための各所でのポイント（その3）」

－3D装置での前準備終了後のマルチブラケット仕上げをスムーズにする方法－

当会顧問

各務 肇 先生

12：00 昼食

第44回総会

議長選任

2024年事業報告と2024年決算採決

2025年事業計画と2025年予算採決

13：30 特別講演 I

座長：山口 秀 晴 顧問

「不正咬合と口腔機能障害の関連性－環境因子の影響と臨床対応－」

水野矯正歯科医院 院長（長野県上田市）

水野 高夫 先生

14：30 特別講演 II

座長：川本 達 雄 顧問

「矯正歯科臨床から形態と機能の連関を探る」

昭和大学歯学部歯科矯正学講座准教授

芳賀 秀郷 先生

15：30 コーヒーブレイク

15：50 会員発表 I

座長：今井 守 夫 常任理事

「ルティンコースに基づき治療した一例」

当会会員（栃木県宇都宮市）

青木 寛之 先生

16：20 会員発表 II

座長：今井 守 夫 常任理事

「各務先生の講習を受講しながらすすめた数症例」

当会会員（栃木県宇都宮市）

福田 祥 先生

17：00 閉会挨拶：赤沼 岩男 副会長

教育講演について：各務 肇 先生の追加抄録

「治療行程をスムーズに早くするための各所でのポイント」
(その3) 3D装置での前準備終了後のマルチブラケット仕上げを
スムーズにする方法

その1で「反対咬合の全て」を、その2で「咬合誘導のルーティン・コースの前から、上下3DQuad まで」の細部について解説しました。

今回は、マルチ・ブラケットの仕上げをいかにスムーズに行うか、その方法について解説します。

★なぜ6分割法なのか？(考え方と方法)

- ・臼歯群のみを先にⅠ級にするため(なぜか?)
- ・ポール・スプリントで求めた顎位をできるだけ維持するため
- ・前歯はブラケットを長時間付けないようにする
- ・前歯は矯正する以前から短根な場合があるので

★片顎一度に、ブラケットを付ける症例は、どういう症例か

★Biteの深い症例の上・下顎の考え方

★Biteの深い症例の6分割法からの治し方

★顎間ゴムの使用でのⅡ級やⅢ級の考え方

★Upp&Downの顎間ゴムの考え方と舌について

★上下アーチ(咬合)の合わせ方とステンレス・アーチの調整の度合いと方法

など

<症例展示>

「この出っ歯は治るのか？」

当会会員(広島県東広島市)宗近 宏子 先生

JOSG学術大会

症例発表(模型展示・ポスター展示)のお願い

学術大会(総会・例会)で展示する症例発表(模型展示・ポスター展示)を募集しております。
これまでの臨床での知見や症例、経験など、発表を希望される会員の先生は、下記の発表形式になっておりますので、ぜひご応募ください。

記

発表形式予定

ポスター展示:ホワイトボード使用

模型展示:テーブル使用

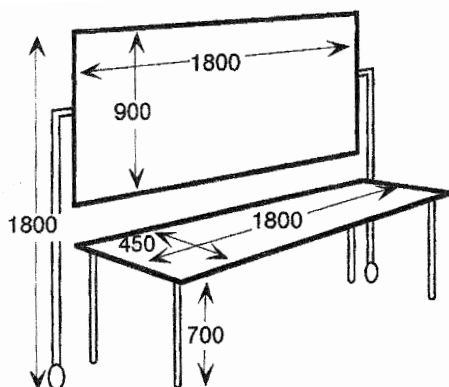

(展示面)

ホワイトボード 1800×900

テーブル 1800×450

(単位mm)

- ◆ 会員発表者には当会から感謝状を授与させていただきます
- ◆ 認定医申請・更新のためのポイントにもなります
 - ・ 症例展示 … 5ポイント(1症例につき)
 - ・ 会誌掲載 … 7ポイント
- ◆ 学術委員長 三村 まで発表の内容等をご連絡下さい
- ◆ 応募締切(開催日の2か月前)
 - 総会(4/13開催)… 2月13日(木)※終了
 - 例会(11/10開催)… 9月10日(水)

JOSG 学術委員長

三村歯科医院 三村 善郎

京都府京都市伏見区淀新町20

TEL: 075-631-2267

FAX: 075-631-2299

Mail: mimura-y@mimura-dc.com